

**Numer ogłoszenia/ Zapytania: ZAP/1/2016/POIR
-zmiana A**

Termin składania ofert: do dnia 01.07.2016 do godziny 15:00

Miejsce i sposób składania ofert

Oferta wraz z załącznikami powinna być przesłana za pośrednictwem:

- poczty elektronicznej na adres: s.gajda@intermech.com.pl w pliku zabezpieczonym przed edycją np. pdf,
- kuriera
- doręczenia osobistego na adres: P.P.U.H. „Intermech” Sp. z o.o.,
ul. Przemysłowa 9 b, 37-450 Stalowa Wola

Osoba do kontaktu w sprawie ogłoszenia: Sylwia Gajda tel. 15/842 36 71

Cel zamówienia

Kontynuacja badań w ramach Projektu „Prace B+R nad innowacyjnymi wielkogabarytowymi łożyskami wieńcowymi na bazie lekkich materiałów konstrukcyjnych”, Działania 1.1 – „Projekty B+R przedsiębiorstw”, w ramach I Osi priorytetowej: „Wsparcie prowadzenia prac B+R przez przedsiębiorstwa” Programu Operacyjnego Inteligentny Rozwój, 2014 –2020.

Opis przedmiotu zamówienia

Przedmiot zamówienia:

uszczelnienie nr rys. H56-01-0001-03-10

było w ilości 1 sztuka

winnoby być: wariantowo dla 2 sztuk i 3 sztuk

Uszczelnienie wykonane zgodnie z dołączonym rysunkiem i spełniając wymagania opisane w karcie materiałowej nr IM/004/16.

Wymagane Świadectwo Jakości 3.1 wg PN-EN 10204.

Harmonogram realizacji zamówienia: Dostawa jednorazowa

Załączniki: Karta materiałowa nr IM/004/16 oraz rysunek nr H56-01-0001-03-10

Dodatkowe warunki

Sposób przygotowania oferty:

- każdy Dostawca może złożyć tylko jedną ofertę,
- oferta powinna być sporządzona w języku polskim,
- ceny na ofercie mają być cenami netto,
- jeśli ceny na ofercie będą wyrażone w innej walucie niż złoty polski to będą one przeliczane przy zastosowaniu średniego kursu sprzedaży ogłaszanego przez NBP, obowiązującego w dniu wystawienia oferty,
- oferta powinna zawierać minimum: nazwę i adres Dostawcy, numer zapytania ofertowego, nazwę i numer katalogowy produktu, cenę katalogową netto, cenę jednostkową netto skalkulowaną na potrzeby zapytania ofertowego, termin dostawy, termin płatności,
- Kupujący nie dopuszcza składania ofert częściowych.

1/2

- Termin związania ofertą wynosi nie mniej niż 60 dni. Bieg terminu rozpoczyna się wraz z upływem terminu składania ofert. Oferta pozostanie niezmienną przez cały okres realizacji zamówienia. Dostawca ponosi wszystkie koszty związane z przygotowaniem i złożeniem oferty. Kupujący nie przewiduje zwrotu kosztów udziału w postępowaniu.

Dostawca zapłaci Zamawiającemu kary umowne:

- za opóźnienie w terminie dostawy przedmiotu zamówienia, za każdy rozpoczęty dzień opóźnienia, o ile opóźnienie nie wynika z winy Kupującego,
- Dostawca wyraża zgodę na potrącenie kwoty kar umownych bezpośrednio przy zapłacie faktury VAT dotyczącej realizacji dostawy.

UWAGA: Oferty złożone po terminie nie będą brane pod uwagę.

Warunki zmiany umowy

Kupujący zastrzega sobie prawo do unieważnienia lub zamknięcia postępowania, na każdym jego etapie bez podania przyczyny. Po zebraniu wszystkich ofert, Kupujący zastrzega sobie prawo do stworzenia krótkiej listy Dostawców (nie więcej niż trzech Dostawców), których oferty uzyskały najwyższą liczbę punktów i podjęcia z nimi negocjacji.

Ocena oferty

Kryteria oceny i opis sposobu przyznawania punktacji

Kryteria oceny ofert: cena – 50%, termin płatności – 25%, czas dostawy – 25%. Do porównania ofert będzie brana cena netto. Najkorzystniejszą ofertą zostanie wybrana ta, z najwyższą liczbą uzyskanych punktów, obliczaną według poniższego wzoru: $C = \text{Cena najtańszej oferty} / \text{Oferowana cena} \times 50\text{pkt}$ - $C = \text{Cena (50\%)}$ $P = \text{Oferowany termin płatności} / \text{Najdłuższy oferowany termin płatności} \times 25\text{pkt}$ - $P = \text{Termin płatności (25\%)}$ $D = \text{Najkrótszy oferowany termin dostawy} / \text{Oferowany czas dostawy} \times 25\text{pkt}$ - $D = \text{Czas dostawy (25\%)}$ Całkowita liczba punktów, jaką otrzyma dana oferta, zostanie obliczona wg poniższego wzoru: $L = C + P + D$ gdzie: L – całkowita liczba punktów, C – punkty uzyskane w kryterium „Cena”, P – punkty uzyskane w kryterium „Termin płatności”, D – punkty uzyskane w kryterium „Czas dostawy”. Kupujący wybierze ofertę najkorzystniejszą na podstawie kryteriów oceny ofert określonych w niniejszym zapytaniu ofertowym. Informację o wynikach postępowania Kupujący umieści w Bazie Konkurencyjności.

Wykluczenia

Do oceny ofert brane będą pod uwagę tylko oferty spełniające w całości wymagania określone w punkcie "Przedmiot zamówienia" i "Dodatkowe warunki". Kupujący posiada prawo do odrzucenia oferty, jeśli oferta jest niekompletna lub niezgodna z zapytaniem.

Tytuł projektu

„Prace B+R nad innowacyjnymi wielkogabarytowymi łożyskami wieńcowymi na bazie lekkich materiałów konstrukcyjnych”

Numer projektu

POIR.01.01.01-00-1380/15 konkurs 1/1.1.1/2015 - Szybka ścieżka



KARTA MATERIAŁOWA NR IM/004/16

Formularz nr: T / 09/

Wersja: 00

T

17.06.2016

Strona **1** z **1**

Uszczelnienie

nr rys. H56-01-0001-03-10 – 1 szt.

1) **Gatunek materiału:**

Materiał spełniający niżej wymienione wymagania:

Zakres temperatury pracy: $-40^{\circ}\text{C} \div 70^{\circ}\text{C}$

Prędkość obrotowa: 10 obr/min

Okres eksploatacji: 30 lat

Poprawna praca między uszkodzeniami $\geq 5000\text{h}$

Wymagana odporność na:

Długotrwałe przechowywanie na wolnym powietrzu > 12 miesięcy

Zapylenie średnie powietrza 5 g/m^3 w czasie do 15h

Smary stałe (w tym litowe)

Wodę do temperatury 100°C

Powietrze do temperatury 100°C

Środki odkażające na bazie alkoholu

Ługi

Zasady

2) **Stan dostawy:**

a. **Uszczelnienie wykonane zgodnie z rysunkiem H56-01-0001-03-10**

3) **Dodatkowe wymagania:**

a. Świadectwo jakości 3.1 wg PN-EN 10204

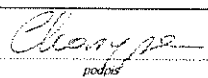
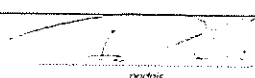
Przygotował:		Zatwierdził:	
Radosław Chorzępa	 <small>podpis</small>	Roman Barwiński	 <small>podpis</small>

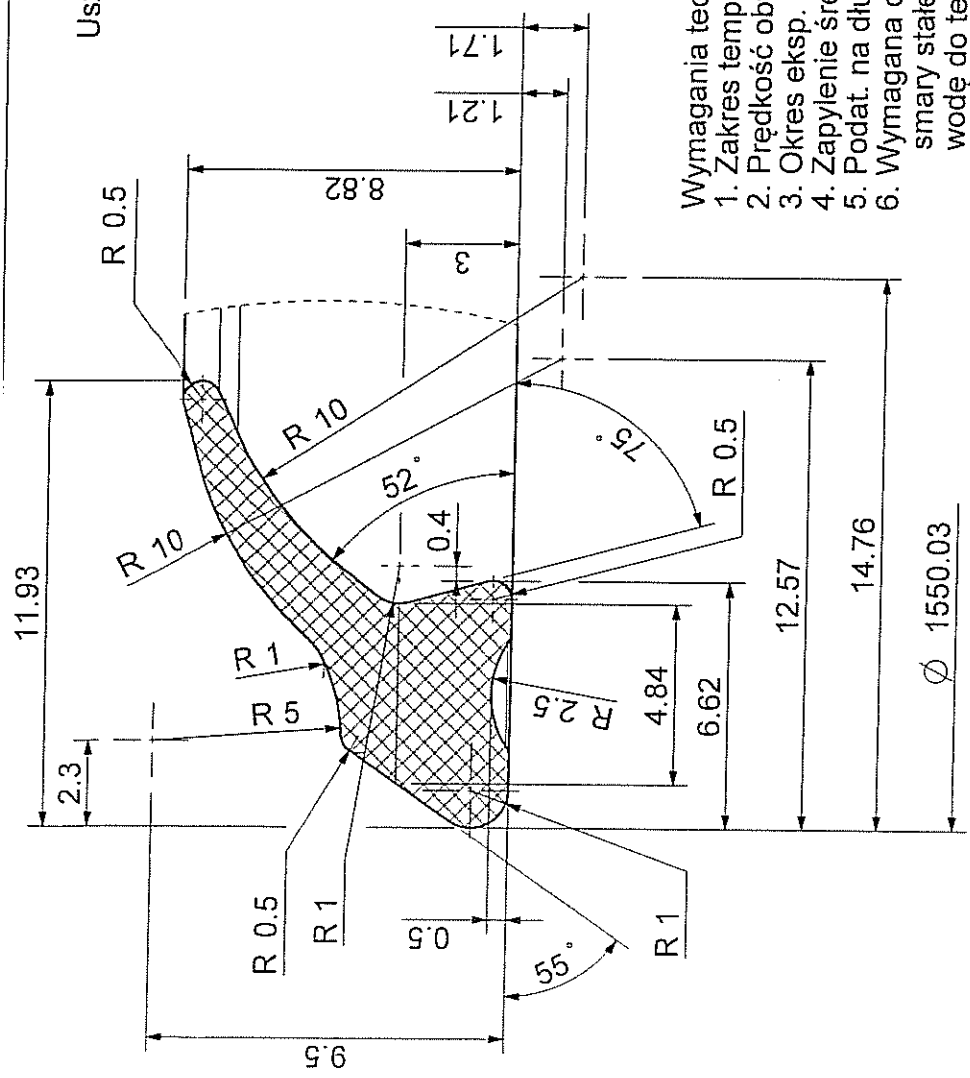

Uszczelnienie w zabudowie

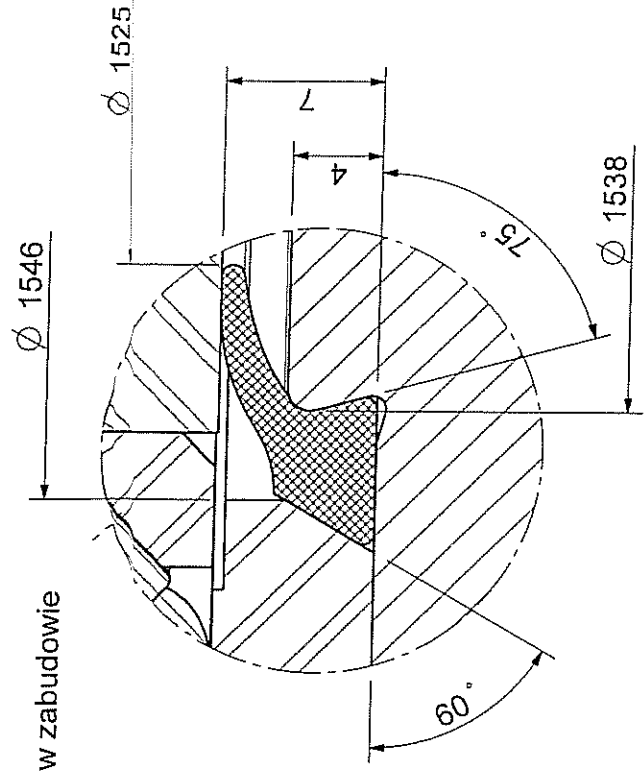

Wymagania techniczne:

1. Zakres temperatur pracy: od -40 do +70°C
2. Prędkość obrotowa na $\square 1525$: 10 obr/min
3. Okres eksp. 30 lat, poprawna praca między uszkodzeniami: $>=5000h$.
4. Zapylenie średnie powietrza: $5g/m^3$ w czasie do 15h.
5. Podat. na długotrwałe przechowywanie na wolnym powietrzu: >12 mies.
6. Wymagana odporność na :
 smary stałe w tym litowe;
 wodę do temp. 100°C
 powietrze do temp 100°C
 środki odkażające na bazie alkoholu
 ługi
 zasady

Rysunek do zapytania ofertowego

Nazwa części / zespołu		Numer rysunku / oznaczenie	
Uszczelnienie		H56-01-0001-03-10	
Odczytli wymiarów nietolerowanych wg. PN-EN 22768-1 szereg średniotokładny		Ilość	
INTERMECH		1	
Podziałka Arkusz		Material	
5:1		Wchodzi do zespołu	
A4		H56-01-0001-03	
Nazwa piłki		Masa [kg]	
H56-01-0001-03-10		0.16	
Mat. zast.			